

We care! Since 1975.

KD50SE-1P

Polykristalline Photovoltaik-Hochleistungsmodule



Straßenbeleuchtung, Tunesien

SPITZENTECHNOLOGIE

► Zelle:

- 52 mm × 156 mm
- polykristallin, 3-Busbar
- >16% Wirkungsgrad
- in EVA-Folie eingebettet
- patentiertes RIE-Verfahren: geringste Lichtreflektion, homogene dunkle Färbung

► Rahmen:

- Aluminium, eloxiert und beschichtet
- verschraubt und zusätzlich verklebt
- Belastbarkeit: 2.400 N/m²
- Drainageöffnungen gegen Frostschäden
- flexible Montage (quer- und hochkant)

► Anschlussdose:

- inkl. Bypass-Dioden
- überspannungsfeste Si-p/n-Bypass-Dioden
- zugängliche Anschlussdose für flexible Installation

► Pairing:

- Sortierverfahren: Nominalleistung von zwei gepaarten Modulen wird erreicht (≥ 100 Wp bei 2 × KD50SE-1P)

► Produktion:

- vollautomatisierte und -integrierte Produktionsprozesse in den eigenen Produktionsstätten
- kein Zukauf von Zwischenprodukten
- 100% Endkontrolle

► Service:

- professioneller, europaweiter Kundenservice in Esslingen/Deutschland

UNTERNEHMEN

Kyocera Solar kann als einer der Pioniere in der Photovoltaik-Branche auf über 35 Jahre Erfahrung zurückblicken. Wir sind seitdem an zahlreichen, wegweisenden Lösungen rund um den Globus beteiligt. Innovation und Qualität stehen dabei an erster Stelle.

Unsere Vision: Sonnenenergie allen Menschen zugänglich machen und so für eine flächendeckende, nachhaltige Energieversorgung zu sorgen.

TUVdotCOM Service: Internetplattform für geprüfte Qualität und Sicherheit
 TUVdotCOM-ID: 0000023574
 IEC 61215 ed. 2, IEC 61730 und Schutzklasse II

Kyocera ist ein nach ISO 9001, ISO 14001 und OHSAS18001 zertifiziertes und registriertes Unternehmen.



SPEZIFIKATIONEN

in mm

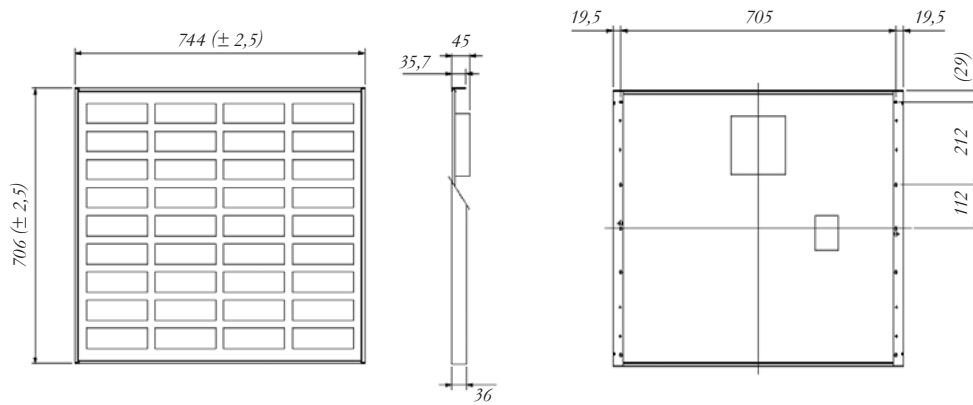

ELEKTRISCHE EIGENSCHAFTEN

Strom-Spannungs-Kennlinie bei verschiedenen Zelltemperaturen

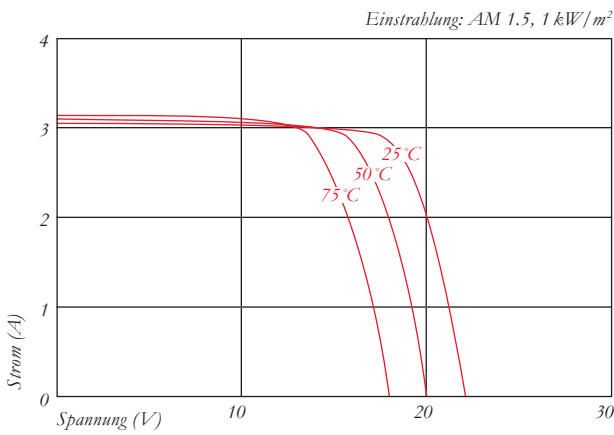

Strom-Spannungs-Kennlinie bei verschiedener Einstrahlung

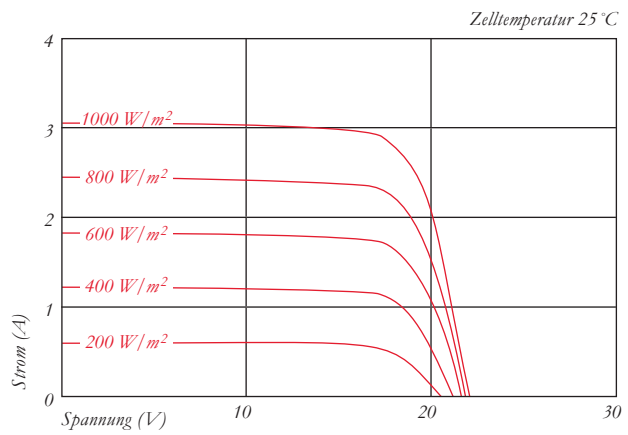

ELEKTRISCHE DATEN

PV-Modultyp		KD50SE-1P
Bei 1000 W/m² (STC)*		
Nennleistung P	[W]	50
Max. Systemspannung	[V]	750
Spannung bei Nennleistung	[V]	17,9
Strom bei Nennleistung	[A]	2,8
Leerlaufspannung	[V]	22,1
Kurzschlussstrom	[A]	3,07
Wirkungsgrad	[%]	9,5
Bei 800 W/m² (NOCT)**		
Nennleistung P	[W]	35
Spannung bei Nennleistung	[V]	15,8
Strom bei Nennleistung	[A]	2,24
Leerlaufspannung	[V]	19,9
Kurzschlussstrom	[A]	2,50
NOCT	[°C]	49
Leistungstoleranz	[%]	+10 / -5
Rückstrombelastbarkeit I _R	[A]	6
Max. Strangabsicherung	[A]	6
Temperaturkoeffizient der Leerlaufspannung	[%/K]	-0,36
Temperaturkoeffizient des Kurzschlussstroms	[%/K]	0,06
Temperaturkoeffizient der Leistung bei P _{max}	[%/K]	-0,46
Reduktion des Wirkungsgrades (1000 auf 200 W/m ²)	[%]	2,3

ABMESSUNGEN

Länge	[mm]	706 (± 2,5)
Breite	[mm]	744 (± 2,5)
Höhe / inkl. Anschlussdose	[mm]	36 / 45
Gewicht	[kg]	6,5
Anschlussart		Schraubklemmen
Anschlussdose	[mm]	140 × 150 × 37,2
Anzahl Bypass-Dioden		2
IP Code		IP65

ZELLEN

Anzahl per Modul		36
Zelltechnologie		polykristallin
Zellgröße (quadratisch)	[mm]	52 × 156
Zellkontaktierung		3-Busbar

ALLGEMEINE DATEN

Leistungsgarantie		10*** / 20 Jahre ****
Produktgarantie		5 Jahre *****

* Elektrische Werte unter Standard-Testbedingungen (STC): Einstrahlung von 1000 W/m², Luftmasse AM 1,5 und Zelltemperatur von 25 °C

** Elektrische Werte unter Zellen-Nennbetriebstemperatur (NOCT): Einstrahlung von 800 W/m², Luftmasse AM 1,5, Windgeschwindigkeit von 1 m/s und Umgebungstemperatur von 20 °C

*** 10 Jahre auf 90% der minimal spezifizierten Leistung P unter Standard-Testbedingungen (STC)

**** 20 Jahre auf 80% der minimal spezifizierten Leistung P unter Standard-Testbedingungen (STC)

***** Für Europa

Ihr lokaler Kyocera Händler:



KYOCERA Fineceramics GmbH
Solar Division
 Fritz-Müller-Straße 27
 73730 Esslingen / Deutschland
 Tel: +49 (0)711-93 93 49 99
 Fax: +49 (0)711-93 93 49 50
 E-Mail: solar@kyocera.de
 www.kyocerasolar.de